

INSTALLATION INSTRUCTIONS

Plug Valve Lockout

Package Contents

- a. Plug Lockout Cover
- b. Hose Clamp (stainless steel; 5/16" hex screw; 1/2" band width)

For Stem Diameter	Use Hose Clamp Range
$\leq 7/8''$	9/16'' - 1-1/4''
29/32'' - 1-3/8''	11/16'' - 1-1/2''
1-3/4'' - 2-1/8''	1-5/16'' - 2-1/4''
2-3/16'' - 2-1/2''	1-9/16'' - 2-1/2''

- c. Plug Lockout Base

Installation Procedure

1. Before attaching the lockout device, remove the valve handle/wrench and wipe down the valve stem.
2. Ensure that the valve is in the closed position before locking it out.
3. With the shackle hole of the plug lockout base facing up, position the plug lockout base over the valve stem, level with the top face of the valve body.
4. Place the hose clamp over the valve stem, above the plug lockout base.
5. Applying a minimum of 60 inch pounds (6.8 N m) torque, tighten the screw on the hose clamp with a screw driver until the plug lockout base can no longer be removed. The base must be sufficiently secured to the valve body to prevent insertion of a tool under the base of the lockout device to actuate the valve.
6. Insert the hooks of the plug lockout cover into the corresponding slots of the base.
7. Twist the cover counterclockwise to line up the shackle hole of the cover with the shackle hole of the base.
8. Insert the padlock shackle (not included) through the shackle holes and lock the device in place. Do not use locks with flexible shackles or cable lockouts with this device.

Note: The hose clamp may degrade over time. Verify functionality before each use and replace as needed.

WARNING!

PRODUCT SHOULD ONLY BE USED BY PERSONNEL PROPERLY TRAINED IN LOCKOUT PROCEDURES. PRODUCT SHOULD ONLY BE USED ON THE APPROPRIATE APPLICATION(S). FOLLOW PRODUCT INSTRUCTIONS FOR PROPER APPLICATION OF EACH PRODUCT. PROPERLY TRAINED PERSONNEL SHOULD CHECK TO ENSURE THAT PRODUCT IS SECURE AND EQUIPMENT WILL NOT OPERATE. FAILURE TO FOLLOW PRODUCT INSTRUCTIONS AND WARNINGS MAY RESULT IN SERIOUS BODILY INJURY OR DEATH.

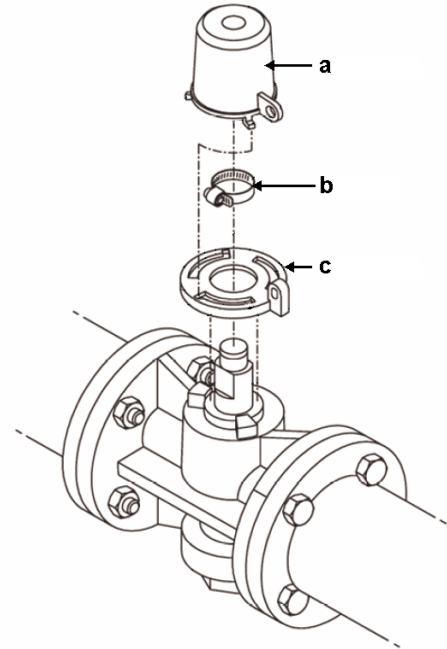

Verrou de soupape à bouchon

Contenu de l'emballage

- Couvercle du verrou à bouchon
- Bride de serrage pour tuyau flexible (acier inoxydable; vis à tête hexagonale 5/16 po; largeur de bande de 1/2 po)

Pour le diamètre de la tige	<= 7/8"	29/32" - 1-3/8"	1-3/4" - 2-1/8"	2-3/16" - 2-1/2"
Utiliser la portée de la bride de serrage pour le tuyau flexible	9/16" - 1-1/4"	11/16" - 1-1/2"	1-5/16" - 2-1/4"	1-9/16" - 2-1/2"

- Base du verrou à bouchon

Procédure d'installation

- Avant de fixer le dispositif de verrouillage, retirer la poignée/clé du robinet et essuyer pour rabattre la tige du robinet.
- S'assurer que le robinet est en position Fermé avant de le verrouiller.
- Avec le trou de l'arceau de la base du verrou à bouchon orienté vers le haut, placez la base du verrou à bouchon sur la tige de la soupape, au niveau avec la face supérieure du corps de la soupape.
- Placez la bride de serrage sur la tige de la soupape, au-dessus de la base du verrou à bouchon.
- Appliquez un couple de rotation minimal de 60 po/lb (6,8 N m), resserrer la vis sur la bride de serrage à l'aide d'un tournevis jusqu'à ce que la base de verrouillage de la prise ne puisse plus être enlevée. La base doit être fixée suffisamment solidement au corps du robinet pour prévenir toute insertion d'un outil quelconque sous la base du dispositif de verrouillage permettant d'activer le robinet.
- Insérez les crochets du couvercle du verrou à bouchon dans les fentes correspondantes de la base.
- Tournez le couvercle dans le sens antihoraire pour aligner le trou de l'arceau du couvercle avec le trou de l'arceau de la base.
- Insérer l'arceau du cadenas (non compris) dans les trous pour l'arceau et verrouiller le dispositif en place. Ne pas utiliser les dispositifs de verrouillage dotés d'arceaux flexibles ni de câbles de verrouillage dotés d'un tel dispositif.

Remarque: la bride de serrage peut se détériorer au fil du temps. Vérifiez son état avant chaque utilisation et remplacez-la au besoin.

AVERTISSEMENT!

LE PRODUIT NE DOIT ÊTRE UTILISÉ QUE PAR DU PERSONNEL ADÉQUATEMENT FORMÉ EN MATIÈRE DE PROCÉDURES DE VERROUILLAGE. LE PRODUIT NE DOIT ÊTRE UTILISÉ QUE SUR L'APPLICATION (LES APPLICATIONS) APPROPRIÉE(S). SUIVEZ LES DIRECTIVES DU PRODUIT POUR UNE APPLICATION ADÉQUATE DE CHAQUE PRODUIT. DU PERSONNEL ADÉQUATEMENT FORMÉ DOIT VÉRIFIER POUR S'ASSURER QUE LE PRODUIT EST SÉCURITAIRE ET QUE L'ÉQUIPEMENT NE FONCTIONNERA PAS. LE NON-RESPECT DES DIRECTIVES ET DES AVERTISSEMENTS DU PRODUIT PEUT ENTRAÎNER DES BLESSURES GRAVES OU LA MORT.

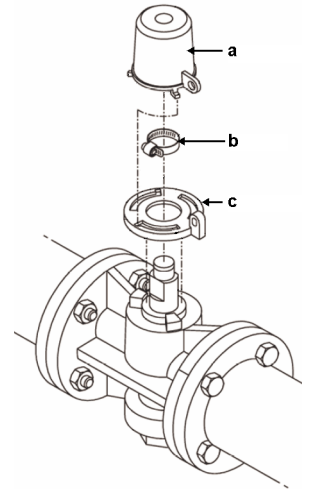

Cerrador del válvula de tapón

Contenido del paquete

- Cubierta del cerrador de tapón
- Abrazadera de manguera (acero inoxidable; 5/16" tornillo del maleficio; 1/2" anchura de banda)

Para el diámetro del tallo	<= 7/8"	29/32" - 1-3/8"	1-3/4" - 2-1/8"	2-3/16" - 2-1/2"
Utilice la abrazadera de manguera	9/16" - 1-1/4"	11/16" - 1-1/2"	1-5/16" - 2-1/4"	1-9/16" - 2-1/2"

- Base del cerrador de tapón

Procedimiento de instalación

- Antes de atar el dispositivo del cerrador, quite la llave de la válvula/la manija y limpie el tallo de válvula.
- Asegúrese de que la válvula esté en la posición cerrada antes de cerrarlo fuera.
- Con el agujero del grillete de la base del cerrador de tapón frente a arriba, posiciona la base del cerrador de tapón sobre el tallo de válvula, el nivel con la cara primera del cuerpo de válvula.
- Ponga la abrazadera de la manguera sobre el tallo de la válvula, por encima de la base del cerrador de tapón.
- Aplicando un mínimo de 60 libras de pulgada (6,8 N M) momento de torsión, aprieta el tornillo en la abrazadera de manguera con un destornillador hasta que la base del cerrador de tapón pueda ya no es quitado. La base se debe asegurar suficientemente al cuerpo de válvula para prevenir la inserción de una herramienta bajo la base del dispositivo del cerrador para accionar la válvula.
- Inserte los ganchos de la cubierta del cerrador de tapón en las ranuras correspondientes de la base.
- Gire la cubierta en sentido antihorario para alinear el agujero del grillete de la cubierta con el agujero del grillete de la base.
- Inserta el grillete de candado (no incluido) por los hoyos de grillete y cierre el dispositivo en el lugar. No utilice cerraduras con los grilletes flexibles o los cerradores del cable con este dispositivo.

Nota: La abrazadera de la manguera puede deteriorarse con el tiempo. Verifique el buen funcionamiento antes de cada uso y reemplace si es necesario.

¡ADVERTENCIA!

ESTE PRODUCTO SOLO DEBE USARLO PERSONAL CAPACITADO EN PROCEDIMIENTOS DE BLOQUEO. ESTE PRODUCTO SOLO DEBE USARSE EN LAS APLICACIONES APROPIADAS. SIGA LAS INSTRUCCIONES DEL PRODUCTO PARA LA APLICACIÓN CORRECTA DE CADA PRODUCTO. PERSONAL CAPACITADO DEBERÁ ASEGURARSE DE QUE EL PRODUCTO ES SEGURO Y QUE EL EQUIPO NO OPERARÁ. SI NO SE SIGUEN LAS INSTRUCCIONES Y ADVERTENCIAS DEL PRODUCTO PODRÍAN OCASIONARSE LESIONES PERSONALES DE GRAVEDAD O LA MUERTE.

